

## Sportovní závodní koloběžka K5

Koloběžka vhodná pro sportovní využití i pro dopravu po doplnění povinné výbavy dle platných pravidel silničního provozu. Koloběžka je vybavena dvěma nezávislými brzdami, chráničem paty a je připravena pro montáž blatníků. Geometrie rámu a uložení kol jsou voleny s ohledem na bezpečné přejetí nerovností a zranitelnost kotníků.



**Rám:** K-BIKE tvářený a svařovaný z konstrukční oceli s povrchovou úpravou KOMAXIT.

**Vidlice:** K-BIKE tvářená a svařovaná z konstrukční oceli, sloupek s 1" závitem a výztuhou. Povrchová úprava KOMAXIT.

**Kola:** duralový náboj K-BIKE s průmyslovými krytými ložisky (6000ZZ) EU-ROLL s radiálními otvory pro výplet. Dráty (paprsky) K-BIKE-MAREK ocelový patentovaný drát zinkovaný za studena.

Ráfek REMERX duralový 12,5". Pláště a duše RUBENA vzorek SLICK (standardně) FISH (na požádání, bez příplatku), ventilek moto. Kola jsou upnuta průchozí osou tvořenou dvojicí duté osy (nese ložiska) a pevnostního šroubu DIN 912-8.8.

Šířka vidlic je 70 mm

**Brzdové páky:** CYKLO duralové V-break

**Brzdy:** CYKLO Typ V-break. Brzdové špalíky s čepem.

**Bowdeny:** CYKLO černé s vložkou PE nebo PTFE

**Lanka:** CYKLO 1,5 mm (standard)

**Chránič paty:** ocelový s=2mm

**Hlavové složení:** CYKLO standardní 1"

**Představec:** CYKLO ocelový 22,1mm

**Řídítka:** K-BIKE-ŠPAČEK ocelová 22 mm

**Gripy (madla):** CYKLO pěnová pryžová, uzavřená trubka řidítek.

### **Rozměry – technické parametry**

**Hmotnost:** cca 6 kg (dle vybavení)

**Světlost:** (výška rámu nad zemí) cca 40mm v zatíženém stavu (závisí na nahuštění kol a zatížení)

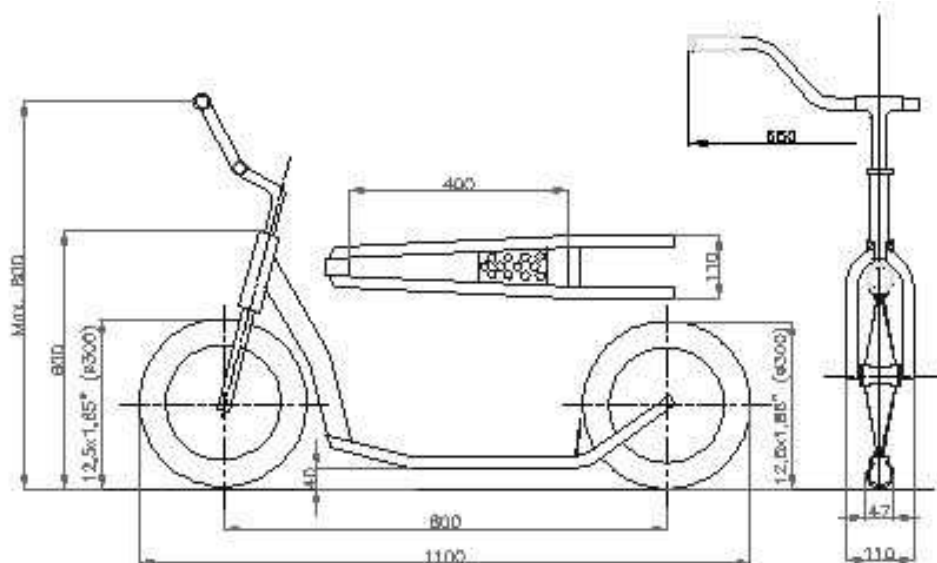

**Max. přepravní rozměry:**

1100x600x120 (D x V x Š)  
(měno s povolenými řidítky)

**Kola:** 62-206 (12 $\frac{1}{2}$ " x 2 $\frac{1}{4}$ " )

**Výška řidítek:** 590 - 800mm.

**Šířka řidítek:** cca 620 mm

**Rozvor:** 790mm

**Nosnost:** 110 kg (staticky)

**Pozn.:** Označení CYKLO je použito u dílů běžně používaných v cyklistice. K-BIKE označuje komponenty vytvářené podle dokumentace fy K-bike. RUBENA, REMERX, EU-ROLL a další jsou názvy firem dodávající uvedené díly. ZMĚNY NEMAJÍCÍ VLIV NA FUNKCI JSOU VYHRAZENY.