



## Variabilní sportovní koloběžka K6

Koloběžka vhodná pro rekreační sport i pro dopravu (pro silniční provoz je nutné doplnění povinné výbavy dle platných zákonů). Při použití pneumatik rozměru 62-203 Slick (standardní vybavení při prodeji) má koloběžka světlost 60 mm, což umožňuje použití například na lesních a polních cestách. Alternativně lze přezout na pneu se vzorkem nebo na rozměr 42-203. Tím se světlost zmenší na 40 mm vhodných na cesty s kvalitním asfaltem.



Tyto pláště jsou méně pružné a mají menší valivý odpor. Koloběžka je vybavena dvěma nezávislými brzdami, chráničem paty a je připravena pro montáž blatníků. Geometrie rámu a uložení kol jsou voleny s ohledem na bezpečné přejíždění nerovností a zranitelnost kotníků.

**Rám:** K-BIKE tvářený a svařovaný z konstrukční oceli s povrchovou úpravou KOMAXIT.

**Vidlice:** K-BIKE tvářená a svařovaná z konstrukční oceli, sloupek s 1" závitem a výztuhou. Povrchová úprava KOMAXIT.

**Kola:** duralový náboj K-BIKE s průmyslovými krytými ložisky (6000ZZ) EU-ROLL s radiálními otvory pro výplet. Dráty (paprsky) K-BIKE-MAREK ocelový patentovaný drát zinkovaný za studena. Ráfek REMERX duralový 12,5". Pláště a duše RUBENA vzorek FISH, ventilek moto.

Kola jsou upnuta průchozí osou tvořenou dvojicí duté osy nesoucí ložiska a pevnostního šroubu (DIN 912-8.8). Šířka vidlic je 70 mm

### **Brzdové páky: CYKLO duralové V-break**

**Brzdy:** CYKLO Typ V-break. Brzdové špalíky s čepem.

**Hlavové složení:** CYKLO standardní 1"

**Představec:** CYKLO ocelový 22,1mm

**Ridítka:** K-BIKE-ŠPAČEK ocelová 22 mm

**Gripy (madla):** CYKLO pěnová pryžová uzavřená trubka řidítek

**Bowdeny:** CYKLO černé s vložkou PE nebo PTFE

**Lanka:** CYKLO 1,5 mm (standard)

**Chránič paty:** ocelový s=2mm

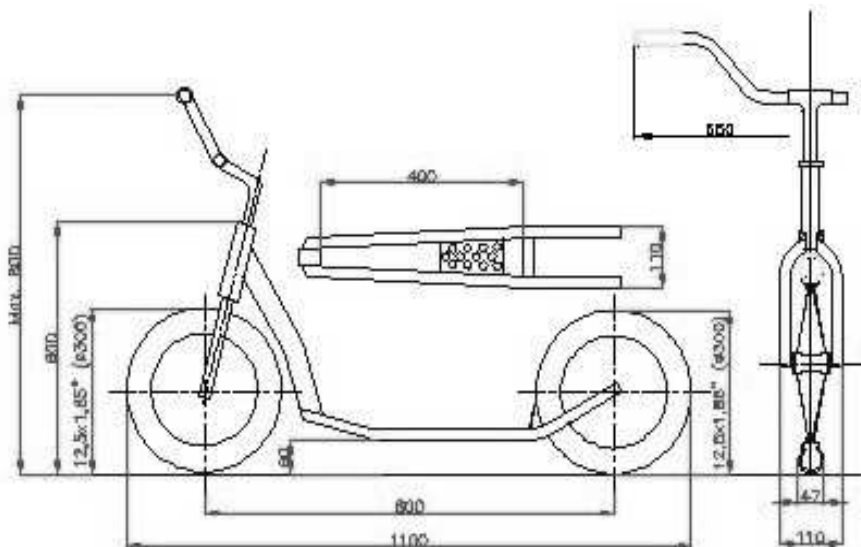

### **Rozměry – technické parametry**

**Hmotnost:** cca 6 kg (dle vybavení)

**Světlost:** (výška rámu nad terénem) cca 60 nebo 40mm (podle použitých plášťů) v zatíženém stavu (závisí na nahuštění kol a zatížení)

**Max. přepravní rozměry:** 1100x600x120 (D x V x Š) (měřeno s povolenými řidítky)

**Kola:** 62-206 (12 1/2" x 2 1/4")

**Výška řidítek:** 590 - 800mm.

**Šířka řidítek:** cca 620 mm

**Rozvor:** 790mm

**Nosnost:** 110 kg (staticky)

**Pozn.:** Označení CYKLO je použito u dílů běžně používaných v cyklistice. K-BIKE označuje komponenty vytvářené podle dokumentace fy K-bike. RUBENA, REMERX, EU-ROLL a další jsou názvy firem dodávající uvedené díly. ZMĚNY NEMAJÍCÍ VLIV NA FUNKCI JSOU VYHRAZENY.